

Leggi questo manuale prima di eseguire il montaggio. Questo manuale specifica la procedura di montaggio corretta dello scarico.

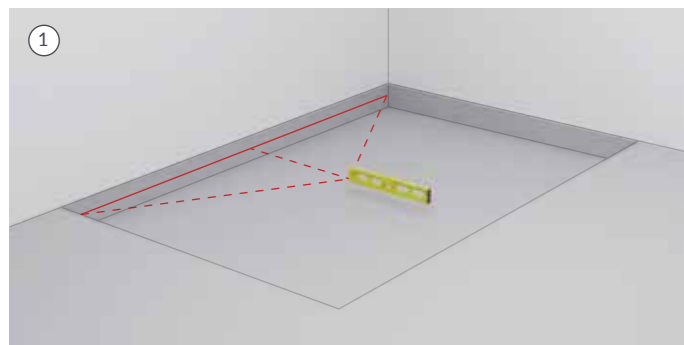

1. Determina il livello della superficie finita della doccia con la caduta verso il sifone inclusa.



5. Limare la canalina nella parte tagliata prima.

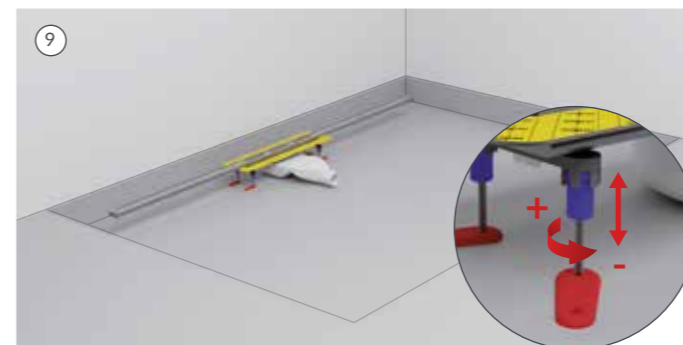

9. Posiziona il canale sopra la base del drenaggio e regola al livello corretto del bordo superiore del canale - dovrebbe essere fissato 3-4 mm sotto il livello della parte superiore del pavimento finito della doccia.

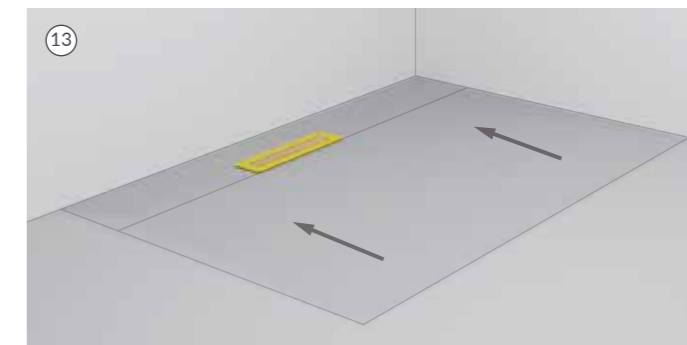

13. Riempi la rientranza di installazione con malta cementizia - usa le guide di installazione per far scorrere la spatola sulla loro superficie mentre profili la superficie superiore inclinata.

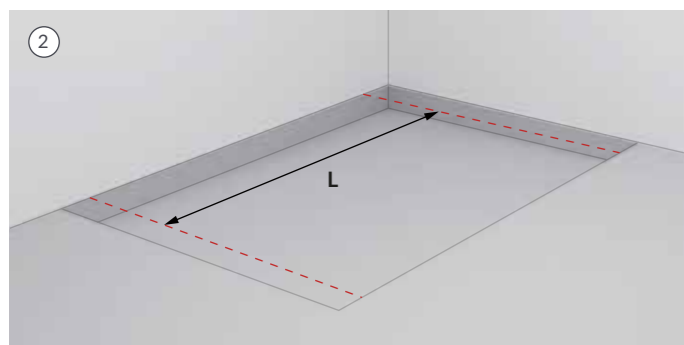

2. Misura la lunghezza dello scarico della doccia, L, che corrisponde alla larghezza dell'incavo di installazione ridotta dello spessore di tutte le piastrelle, dell'adesivo per piastrelle e dello strato impermeabile.

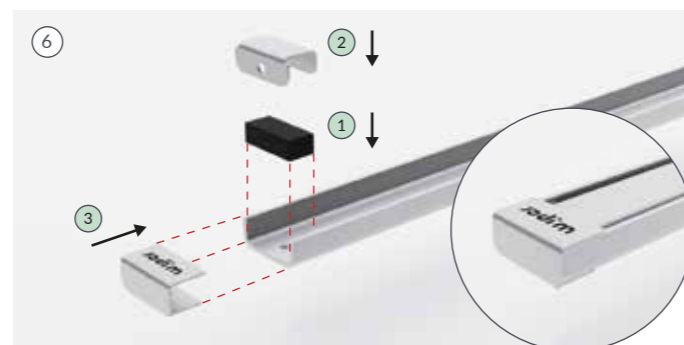

6. Montare i tappi su entrambi le estremità della canalina.

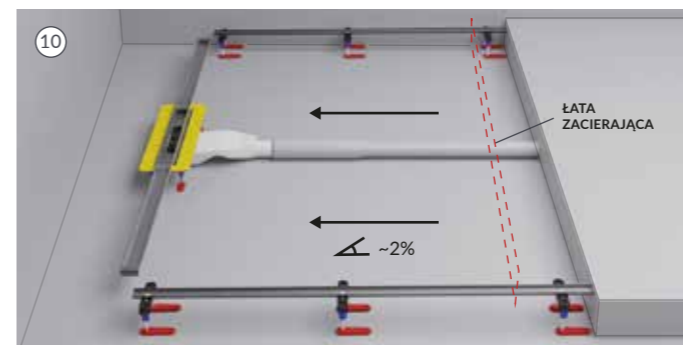

10. Rimuovi il canale dalla base del drenaggio. Taglia le guide di installazione alla misura e installale nei punti opportuni per garantire la corretta pendenza del pavimento della doccia verso il drenaggio. Regola l'altezza delle guide installate in modo che i loro bordi superiori su un'estremità siano a livello con la superficie superiore della base del drenaggio (oppure che i loro bordi superiori su un'estremità siano a livello con la superficie superiore del canale di drenaggio). I bordi superiori sull'estremità opposta devono essere allineati con il pavimento non finito del pavimento della doccia. La pendenza risultante dovrebbe essere circa del 2% (2 cm/1 cm).

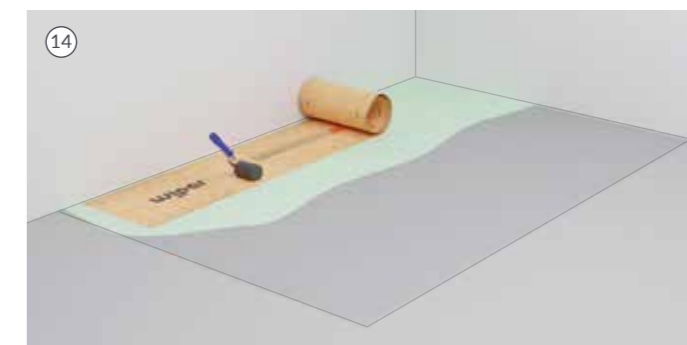

14. Copri la superficie intorno alla base del drenaggio con pellicola impermeabilizzante, rimuovi la pellicola protettiva dalla flangia e applica la guarnizione. È fondamentale fissare saldamente la guarnizione alla flangia utilizzando il rullo incluso.



3. Taglia il canale di drenaggio della doccia alla lunghezza L, mantenendo una distanza simmetrica da entrambe le estremità del canale utilizzando il cutter incluso, le lame di sega in acciaio inox e il lubrificante per il taglio (che deve essere applicato più volte durante un taglio completo).
A - Pezzo guida per l'installazione (per uso temporaneo)
B - Cutter o canale di drenaggio della doccia, griglia e guide
C - Canale di drenaggio della doccia

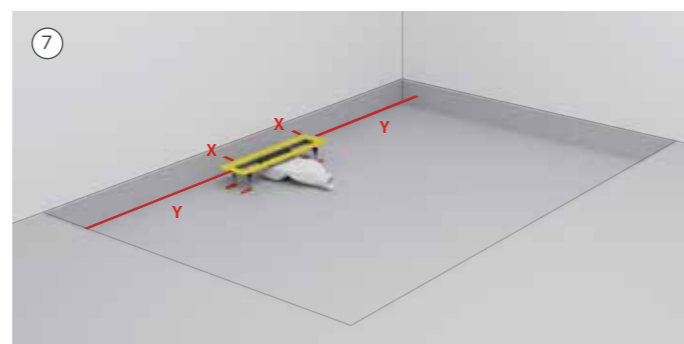

7. Posa la base di scarico nell'area di montaggio.



11. Collega lo scarico alla fognatura e esegui una prova d'acqua.



15. Installa il rivestimento impermeabilizzante completo della cabina doccia, secondo il sistema selezionato, ad esempio il kit Wiper Tanking Kit raccomandato. Subito dopo aver applicato la membrana impermeabilizzante liquida attorno alla base del drenaggio, posiziona il drenaggio nella sua posizione finale sulla base.



4. Taglia la copertura del drenaggio simmetricamente da entrambe le estremità, mantenendo la stessa lunghezza della parte tagliata del canale di drenaggio; questo dovrebbe comportare una lunghezza della copertura inferiore di 28 mm rispetto al canale tagliato.
A - Pezzo guida per l'installazione (per uso temporaneo)
B - Cutter per il canale di drenaggio della doccia, griglia e guide
C - Canale di drenaggio della doccia
D - Griglia

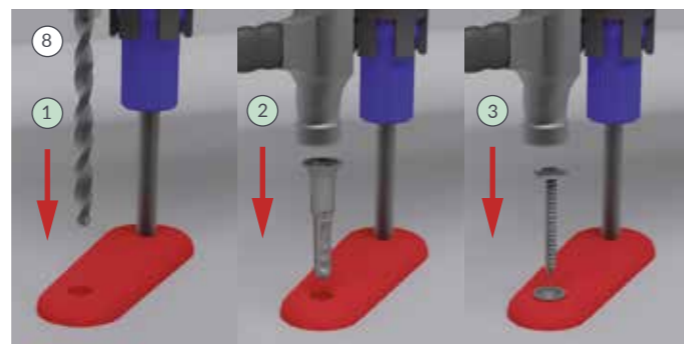

8. Avvita la base di scarico al calcestruzzo usando le viti con i tappi inclusi.

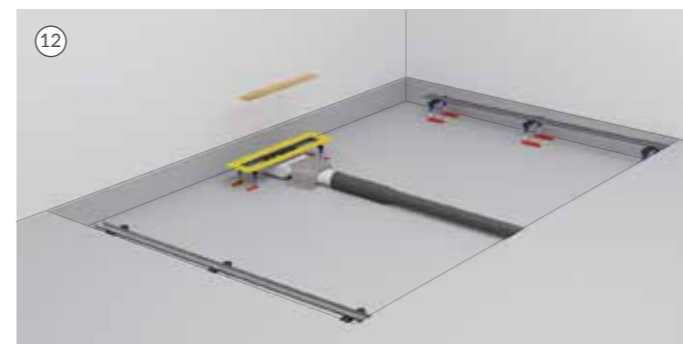

12. Inserisci il cartoncino di copertura nello scarico della base per proteggerlo da calcestruzzo oppure sporco.



16. Lascia agire per il tempo minimo raccomandato dal produttore (1,5 ore solo per il WIPER Tanking Kit) e procedi con il lavoro di piastrellatura.

Condizioni di garanzia

1. La garanzia è l'impegno del produttore, ovvero la società Wiper sp. z o.o., a riparare/sostituire gratuitamente eventuali difetti fisici del prodotto. Il periodo di garanzia, pari a 25 anni, decorre dalla data di acquisto indicata sulla fattura o ricevuta.
2. Il produttore garantisce che il prodotto acquistato è stato fabbricato in conformità al design approvato, possiede le caratteristiche specificate nella scheda tecnica del prodotto, è privo di difetti, ha i parametri tecnici specifici per questo tipo di prodotto e rispetta gli standard stabiliti nella Dichiarazione di Conformità.
3. Per usufruire del servizio di garanzia, è necessario fornire una prova di acquisto: fattura o ricevuta.
4. La garanzia è concessa alla persona/azienda indicata sulla fattura.
5. La presente garanzia non copre i prodotti danneggiati a causa di:
 - utilizzo o manutenzione impropri al di fuori delle specifiche del prodotto,
 - danni meccanici al prodotto dopo l'acquisto, durante il trasporto o lo stoccaggio,
 - installazione non conforme alle istruzioni di montaggio raccomandate dal produttore,
 - tentativi di modifiche tecniche o interferenze con la struttura e l'integrità del prodotto dopo l'acquisto, così come l'utilizzo del prodotto dopo aver riscontrato un malfunzionamento,
 - utilizzo di agenti chimici non compatibili con la resistenza del materiale contrassegnato con i simboli 0H18N9/0H18N10 secondo le norme europee EN10088-1, EN10088-2, EN10088-3,
 - danni causati da eventi fortuiti o calamità naturali.
6. La garanzia si applica esclusivamente al prodotto acquistato e non include il diritto a richiedere rimborsi o compensazioni per danni causati dal malfunzionamento del prodotto, che possono essere risolti solo in sede giudiziaria conformemente alla legge applicabile.
7. La società Wiper si impegna a valutare il reclamo di garanzia entro 14 giorni lavorativi dalla sua registrazione.
8. Qualora il reclamo venga accettato, il produttore sostituirà l'intero prodotto o la parte difettosa entro 14 giorni lavorativi dall'accettazione del reclamo. La decisione su quale opzione adottare spetta al produttore e non richiede il consenso del richiedente.
9. Eventuali reclami di garanzia devono essere presentati al venditore del prodotto.

Diagramma delle varie parti

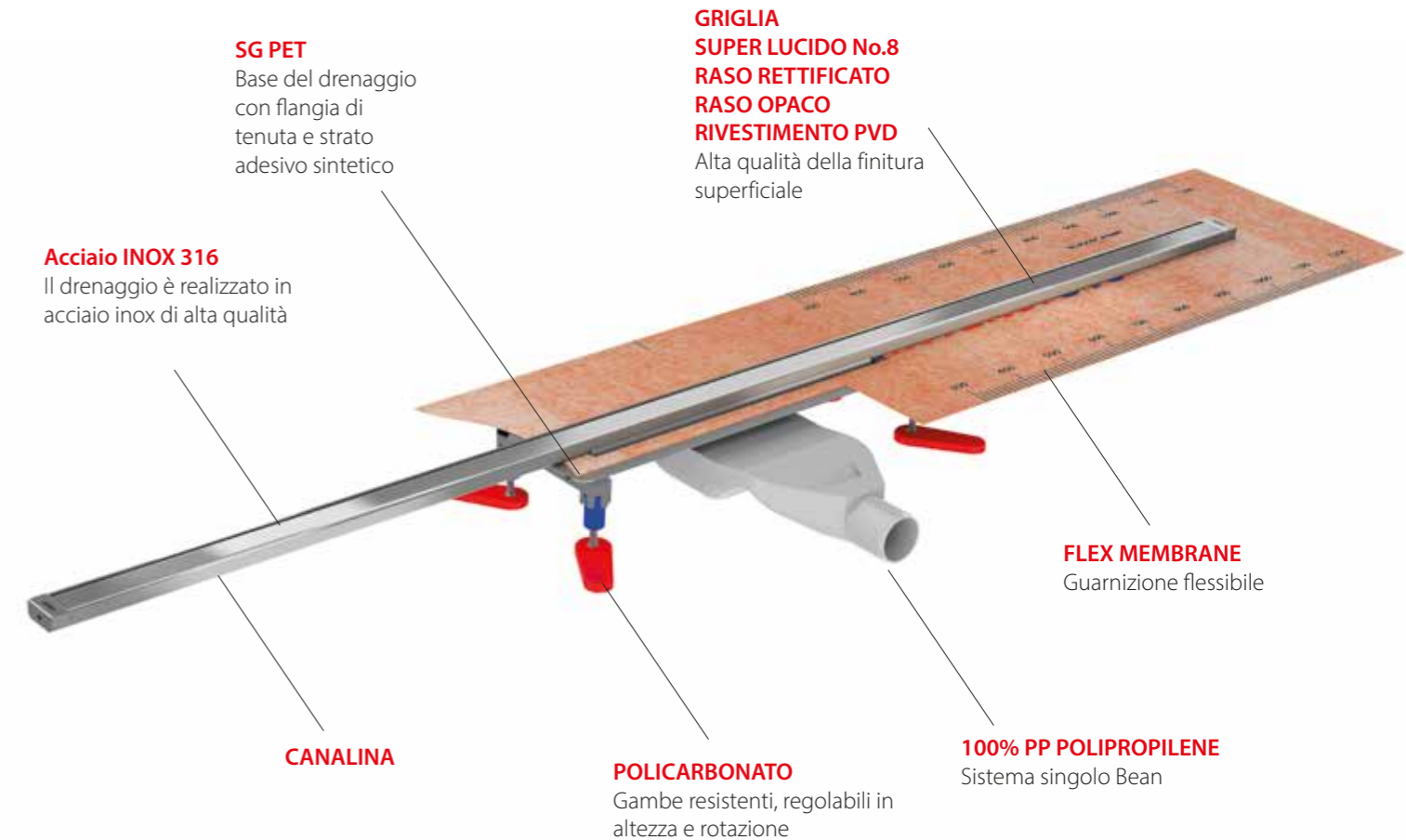

Il set include:

- Base di scarico UNO/DUO x1 pz.
- Canalina x1 pz.
- Griglia LIN/LAN x1 pz.
- Terminali x2 set.
- Polsino isolante flessibile x1 pz.
- Sifone Bridge Bean UNO x1 pz./ DUO x2 pz.
- Filtro x1 pz.
- Riduzione 40/50 UNO x1 pz./ DUO x2 pz.
- Copertura del sifone x1 pz.
- Guide di montaggio x2 pz.
- Piedini regolabili x8 set.
- Tasselli di montaggio x8 set.

Accessori:

- Strumento per tagliare la canalina, la griglia e le guide x1 pz.
- Liquido per facilitare il taglio x1 pz.
- Lame per seghetto x2 pz.
- Blocco abrasivo x1 pz.
- Pasta lubrificante x1 pz.
- Rullo pressore x1 pz.